

INSTRUCTIONS

ACTIVE AIR™

3-SPEED OSCILLATING WALL FAN

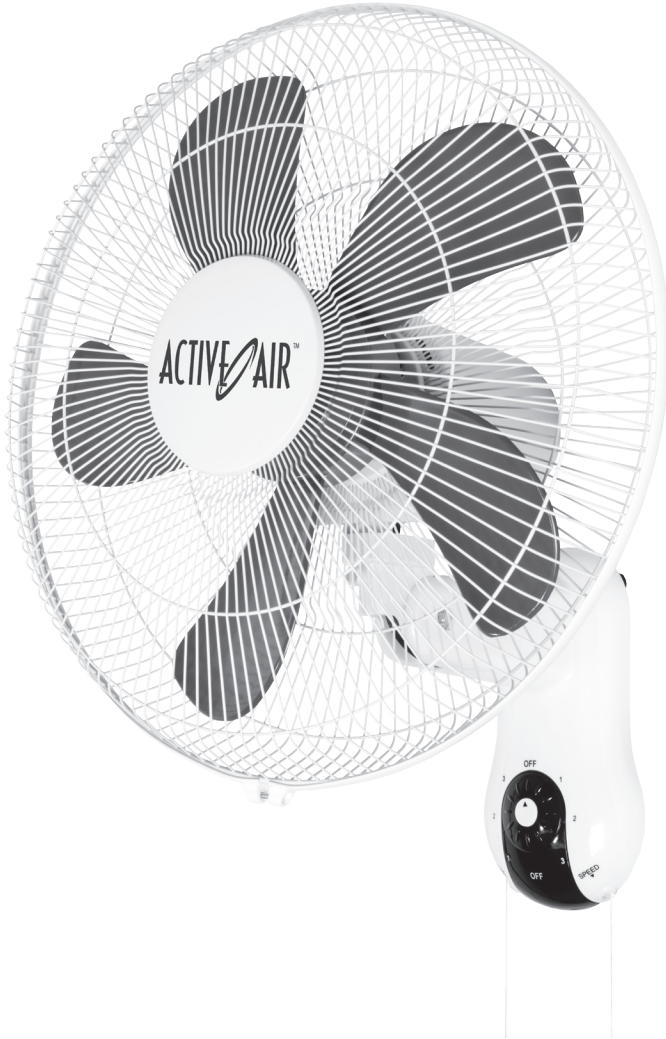

ACF16

IMPORTANT SAFETY PRECAUTIONS

Please read all safety information before using this product.

1. Use fan only as described in this manual. Other use is not recommended and may cause fire, electric shock or injury.
2. This fan is intended for household use only and not for commercial or industrial use.
3. Be sure fan is mounted onto a secure structure.
4. Unplug fan when moving it from one location to another, before putting on or taking off parts (such as the safety grill), and before cleaning.
5. To protect against electric shock, do not immerse unit, put plug or cord in water or spray with liquids.
6. Do not use outdoors or in window. Rain may create electrical hazard.
7. Do not place fan or parts near an open flame, cooking or other heating appliance.
8. Do not operate without fan grill in place.
9. Avoid contact with moving parts. Never insert fingers, pencils or any other object through the guard when fan is running.
10. Close supervision is necessary when any appliance is used by or near children.
11. The use of attachment not recommended by manufacturer may be hazardous.
12. Do not operate fan with a damaged cord or plug, or after the fan malfunctions or has been dropped or damaged in any manner. Discard fan or return to an authorized service facility for examination and/or repair.
13. Do not let cord hang over the edge of a table or counter, or let it touch any hot surfaces.
14. Do not run cord under carpeting. Do not cover cord with throw rugs, runners, or similar coverings. Do not route cord under furniture or appliances. Arrange cord away from traffic area, where it will not be tripped over.
15. To disconnect, grip plug and pull from wall outlet. Never yank cord.
16. This fan has a polarized plug (one blade is wider than the other). To reduce the risk of electric shock, this plug is intended to fit in

a polarized outlet only one way. If the plug does not fit fully in the outlet, reverse the plug. If it still does not fit, contact a qualified electrician. DO NOT attempt to defeat this safety feature.

17. This product employs an overload protection fuse. A blown fuse indicates an overload or short-circuit situation. If the fuse blows, unplug the product from the outlet. Replace the fuse as per the user servicing instructions below. Follow product marking for proper fuse rating and check the product. If the replacement fuse blows, a short-circuit may be present and the product should be discarded or returned to an authorized service facility for examination and/or repair.
18. RISK OF FIRE: Do not replace power supply plug—it contains a safety device (fuse) that should not be removed. Discard product if the plug is damaged.

 **WARNING:** To reduce the risk of fire or electrical hazard, do not use this fan with any solid state speed control device.

Unplug or disconnect this fan from the power supply before servicing.

ASSEMBLY INSTRUCTIONS

1. Unscrew the plastic nut on the front of the motor case by turning counterclockwise.
2. Mount the rear grill to the front of the motor cover by matching 2 holes on the grill to the 2 round knobs on the cover. Push in firmly until the 2 knobs protrude through the 2 holes.
3. Tighten the rear grill with the nut, making sure that the nut is screwed in far enough so that the rear grill is flush with the outside of the motor housing cylinder.
4. Put the fan blade onto the motor shaft by matching the slots of the blade. Tighten the blade with the blade cap by turning it counterclockwise.
5. Test fan by rotating with your hands. Make sure there is no contact with the nut. The fan blade should rotate freely. If it doesn't, remove the blade and repeat steps 3-5.
6. Mount front grill onto rear grill by using the grill support band. Cover both front and rear

grill, secure with the phillips screw on band.

- Use 2 tapping screws to mount the bracket in the desired position. Firmly push the assembled fan onto the mounting bracket.

OPERATION

- Plug the power supply plug into a outlet.
- To adjust fan speed, pull the switch pull (right string). The switch knob will rotate through all three speeds and back to OFF.
- To make the fan oscillate, pull the oscillation pull (left string).

CLEANING THE BLADES

- Always unplug the fan before cleaning. Simply lift the clips on ring of the grills and remove the front grill.
- Use a soft cloth, moistened with a mild soap, to clean fan and grill. DO NOT use abrasive cleaners.
- DO NOT immerse fan in water and never allow water to drip into the motor component.
- DO NOT use gasoline, paint thinner or other chemicals to clean the fan.

USER SERVICING INSTRUCTIONS

This fan features a fused safety plug that is designed to cut off electric current to the fan if an electrical fault occurs. Please see below for more information on how to properly use your fan and replace the safety plug fuse, if needed.

IMPORTANT: To avoid risk of fire, replace fuse only with a 2.5 Amp, 125 Volt fuse.

- Grasp plug and remove from the receptacle or other outlet device. Do not unplug by pulling on cord.
- If your fan loses power and you suspect that the fuse on your fan has blown, you should first remove the spare fuse holder attached to the cord plug. Remove the spare fuse from the plastic spare fuse holder, and set the spare fuse aside.
- You can gain access to the blown fuse by sliding open the door on the side of the plug. Slide the door outward until the blown fuse is fully visible.
- Remove the blown fuse and snap the replacement fuse into place. Fully close the fuse door by sliding back into place. Discard the blown fuse. The plug should now be ready for normal use.

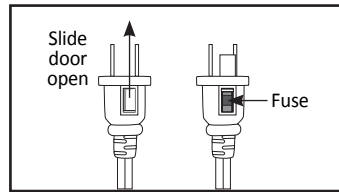

- If the replacement fuse blows, a short-circuit may be present and the product should be discarded or returned to an authorized service facility for examination and/or repair.

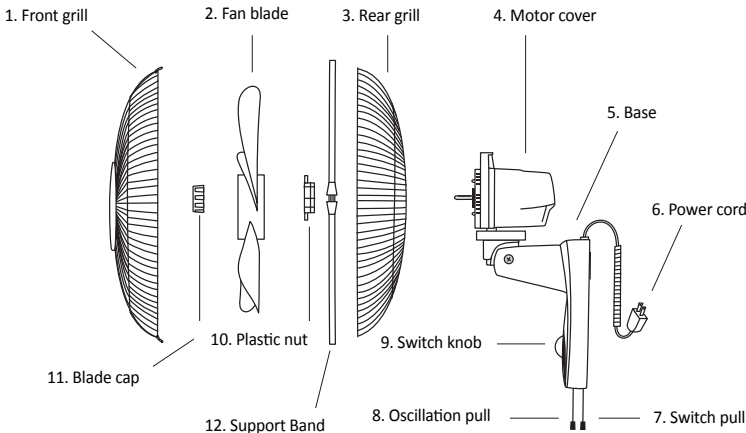

PRECAUCIONES IMPORTANTES DE SEGURIDAD

Por favor lea toda la información de seguridad antes de usar este producto.

1. Use el ventilador solamente como es descrito en este manual. Cualquier otro uso no es recomendado y puede causar un incendio, descarga eléctrica o lesiones.
2. El uso de este ventilador está diseñado para el hogar y no para el uso comercial o industrial.
3. Asegúrese que el ventilador este montado en una estructura segura.
4. Siempre desenchufe el ventilador cuando no lo use, cuando lo mueva de un lugar a otro, antes de sacar o poner partes (como la rejilla de seguridad), y antes de limpiarlo.
5. Para protección contra una descarga eléctrica, no sumerja la unidad, no ponga el enchufe o el cable en el agua ni lo rocíe con líquidos.
6. No lo use afuera o en la ventana. Las lluvias representan un riesgo eléctrico.
7. No ponga el ventilador o sus partes cerca del fuego, u otro aparato de cocción o electrodomésticos que producen calor.
8. No lo opera sin la rejilla de seguridad en su lugar.
9. Evite el contacto con las partes móviles. Nunca introduzca los dedos, lápices o cualquier objeto a través del protector durante el funcionamiento del ventilador.
10. Es necesaria la supervisión cuando cualquier aparato electrodoméstico es usado por o cerca de los niños.
11. El uso de accesorios no es recomendado por el fabricante y puede ser peligroso.
12. No ponga en funcionamiento ningún ventilador que tenga el cable o enchufe dañado o después que el ventilador funcione defectuosamente o se haya caído o dañado de alguna manera. Deseche el ventilador o devuélvalo al servicio de mantenimiento autorizado para su revisión o reparación.
13. No deje que el cable cuelgue sobre el borde de una mesa o mostrador, o no lo deje tocar cualquier superficie caliente.
14. No coloque los cables por debajo del alfombrado. No tape los cables con tapetes, alfombrillas o elementos similares. No dirija el cable bajo muebles ni aparatos. Coloque el cable lejos del área de tránsito y donde nadie pueda tropezar.
15. Para desenchufar, agarre el enchufe y tire. Nunca

tire del cable.

16. Este artefacto cuenta con un enchufe polarizado (una espiga es más ancha que la otra). Para reducir el riesgo de descarga eléctrica, este enchufe está diseñado para encajar en un tomacorriente polarizado de una sola manera. Si el enchufe no encaja totalmente en el tomacorriente, dé vuelta al enchufe. Si aun así no puede conectarlo, póngase en contacto con un electricista calificado. NO IGNORE esta precaución de seguridad.
17. Este producto utiliza un fusible de protección de sobrecarga. Un fusible fundido indica sobrecarga o cortocircuito. Si el fusible se funde, desenchufe el producto del tomacorriente. Reemplace el fusible según se indica en las instrucciones para el usuario. Siga las direcciones en el producto para colocar un fusible de amperaje correcto y controle el producto. Si el fusible de reemplazo también se queme, es posible que se trate de un cortocircuito y el producto deberá desecharse o devolverse al servicio de mantenimiento autorizado para su revisión y/o reparación.
18. RIESGO DE INCENDIO: No reemplace el enchufe—contiene un unidad de seguridad (fusible) que no debe ser quitada. Deseche el producto si el enchufe está dañado.

PRECAUCION

- Para reducir el riesgo de incendio o descarga eléctrica, no use el ventilador con dispositivos de control de velocidad de estado sólido.
- Conecte o desconecte el ventilador de la corriente antes de hacer su mantenimiento.

INSTRUCCIONES DE MONTAJE

1. Desenrosque la tuerca de plástico en la parte frontal de la carcasa del motor girando hacia la izquierda.
2. Monte la rejilla trasera a la parte delantera de la cobertura del motor haciendo coincidir los tres agujeros en la rejilla a los 3 botones redondos en la cobertura. Presione con firmeza hasta que los 3 botones sobresalgan a través de los 3 agujeros.
3. Ajuste la rejilla trasera con la tuerca, asegurándose de que la tuerca sea atornillada en la medida suficiente para que la rejilla trasera está alineada con el exterior del cilindro que contiene el motor.
4. Ponga las paletas del ventilador en el eje del motor, haciendo coincidir las ranuras de la hoja. Apriete la paleta con la tapa de la paleta girándola a la izquierda.

- Pruebe el ventilador girándolo con sus manos. Asegúrese de que no hay contacto con la tuerca. Las paletas del ventilador deben girar libremente. Si no es así, retire las paletas y repita los pasos 3-5.
- Montar la parrilla frontal en la parrilla trasera utilizando la banda de soporte de la parrilla. Cubra la parte delantera y trasera de la parrilla, seguro con el tornillo Phillips en la banda.
- Use dos tornillos para montar el soporte en la posición deseada. Empuje firmemente el ventilador montado en el soporte de montaje.

FUNCIONAMIENTO

- Enchúfelo a un tomacorriente.
- Para ajustar la velocidad del ventilador, tire del cordón (cordón derecho). El interruptor de control rotará por las tres velocidades y volverá a la posición de apagado.
- Para hacer que el ventilador oscile, tire el cordón de oscilación (cordón izquierdo).

COMO LIMPIAR LAS PALETAS

- Siempre desenchufe el ventilador antes de limpiarlo. Levante simplemente los clips en los anillos de la rejilla de protección y saque la rejilla del frente.
- Para limpiar el ventilador y la rejilla use un paño húmedo, humedecido** con un jabón suave. NO use limpiadores con abrasivos.
- NO sumerja el ventilador en agua y nunca deje que el agua entre en el compartimiento del motor.
- NO use gasolina, disolvente de pintura u otros químicos para limpiar el ventilador.

INSTRUCCIONES PARA SU MANTENIMIENTO

Este ventilador incluye un enchufe con fusible de seguridad que está diseñado a cortar la corriente eléctrica al ventilador si ocurre una falla eléctrica. Por favor vea abajo para más información en cómo usar apropiadamente el ventilador y si es necesario, como reemplazar el fusible de seguridad del enchufe.

IMPORTANTE: Peligro de incendio. Reemplace el fusible por otro no superior a 2,5 amperios, 125 voltios.

- Agarre el enchufe y desenchúfelo del receptáculo o de otro tipo de dispositivo de salida. No tire del cable para desenchufarlo.
- Si su ventilador pierde la corriente eléctrica y usted sospecha que el fusible en su ventilador se ha quemado, usted primero debe sacar el fusible extra colocado en el cable. Saque el fusible extra del contenedor de plástico y póngalo a un lado.
- Usted puede alcanzar al fusible quemado deslizando la puerta en el costado del enchufe. Deslice la puerta hacia afuera hasta que el fusible quemado este totalmente visible.
- Saque el fusible quemado y coloque el fusible de reemplazo en su lugar. Cierre la puerta del fusible totalmente deslizando la a su lugar original. Deseche el fusible quemado. El enchufe ahora debe estar listo para su uso normal.

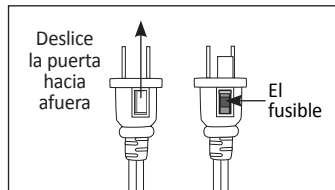

- Si el fusible de reemplazo también se quema, es posible que se trate de un cortocircuito y el producto deberá desecharse o devolverse al servicio de mantenimiento autorizado para su revisión y/o reparación.

DETALLE DEL ENSAMBLAJE

Siempre desconecte el ventilador antes de remover la cobertura para limpiarlo.

- | | |
|---------------------------|---------------------------|
| 1. Rejilla frontal | 7. Cordón interruptor |
| 2. Paletas del ventilador | 8. Cordón de oscilación |
| 3. Rejilla trasera | 9. Interruptor de control |
| 4. Cobertura del motor | 10. Tuerca de plástico |
| 5. Base | 11. Tapa de la paleta |
| 6. Cable | 12. Venda de la ayuda |

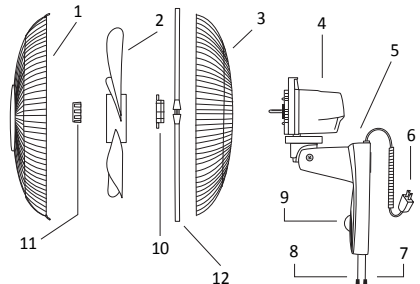

IMPORTANTES PRECAUTIONS D'USAGE

Prière de bien lire les informations de sécurité avant d'opérer cet élément.

- Utiliser le ventilateur comme décrit dans le manuel. Tout autre usage peut être la cause d'incendie, de choc électrique ou d'accident.
- Le ventilateur a été conçu pour un usage personnel et non un usage commercial ou industriel.
- Veiller à ce que le ventilateur soit monté sur une structure sûre.
- Toujours débrancher le ventilateur après usage, avant de le changer de place, avant d'ajouter ou d'enlever des pièces (comme la grille de sécurité) et avant de le nettoyer.
- Afin d'éviter tout choc électrique, ne pas mettre le ventilateur, ni le cordon électrique dans l'eau, et ne pas asperger d'aucun liquide.
- NE PAS utiliser le ventilateur à l'extérieur ou au bord d'une fenêtre. Pluie ou humidité peuvent provoquer un accident.
- Ne pas placer le ventilateur ou ses pièces près d'un feu ouvert, ou de tout autre appareil chauffant électrique ou ménager.
- Ne pas utiliser sans la grille de sécurité.
- Éviter le contact avec les pièces mobiles. Ne jamais introduire vos doigts, des crayons, ni aucun autre objet à travers la garde quand le ventilateur est en marche.
- Une supervision très serrée est nécessaire lorsque tout appareil ménager est utilisé en présence d'enfants.
- L'usage d'accessoires non recommandés par le fabricant peut être dangereux.
- Ne pas faire marcher le ventilateur si le cordon ou la prise sont endommagés, s'il fonctionne mal, s'il est tombé ou s'il ne fonctionne pas correctement. S'il ne fonctionne plus, s'en débarrasser ou l'amener à un réparateur agréé par le fabricant pour tout examen ou réparation.
- Ne pas laisser le cordon électrique pendre d'une table ou d'un comptoir, ne pas le laisser au contact d'une surface chauffante.
- Ne pas faire passer le cordon sous une moquette. Ne pas recouvrir le cordon de tapis, ou tout autre couverture. Ne pas faire passer le cordon sous des meubles ou des appareils ménagers. Placer le cordon loin de tout passage, afin d'éviter toute chute.
- Pour débrancher le ventilateur, attraper la prise et la dégager de la prise murale. Ne jamais tirer sur le cordon.
- Par sécurité, cet appareil dispose d'une fiche polarisée (une broche est plus large que l'autre).

Pour réduire le risque de décharge électrique, cette fiche ne peut être insérée dans une prise polarisée que d'une seule manière. Si la fiche ne s'insère pas complètement dans la prise, la retourner. Si elle ne s'insère toujours pas, contacter un électricien qualifié. NE PAS essayer d'annuler ce dispositif.

- Ce produit est équipé d'un fusible de protection contre les surcharges. Un fusible grillé indique une surcharge ou un court-circuit. Si le fusible grille, débrancher l'appareil de la prise. Remplacer le fusible selon les instructions d'entretien de l'utilisateur. Observer les indications relatives au calibre du fusible et vérifier l'appareil. Si le fusible de recharge grille, il peut y avoir eu un court-circuit et il faut se débarrasser du ventilateur ou l'amener à un réparateur agréé par le fabricant pour tout examen ou réparation.
- RISQUE D'INCENDIE:** Ne pas remplacer la prise avec fusible—elle contient un dispositif de sécurité (fusible) qui ne doit pas être ôté. Jeter l'appareil si la prise est endommagée.

MISE EN GARDE

- Pour réduire le risque d'incendie ou de décharge électrique, ne pas utiliser ce ventilateur avec une commande de vitesse transistorisée.
- Débrancher ou déconnecter ce ventilateur avant entretien.

NOTICE DE MONTAGE

- Dévisser l'écrou en plastique sur la boîte du moteur en tournant dans le sens inverse des aiguilles d'une montre.
- Monter la grille arrière à l'avant du boîtier du moteur en alignant les 3 trous sur la grille avec les 3 boutons sur le boîtier. Pousser fermement jusqu'à ce que les 3 boutons ressortent par les 3 trous.
- Resserrer la grille arrière à l'aide de l'écrou, et vérifier que l'écrou est suffisamment serré de façon à ce que la grille arrière soit extérieurement à niveau avec le boîtier du moteur.
- Mettre la pale du ventilateur sur la manche du moteur en alignant bien les fentes de la pale. Resserrer la pale à l'aide du capuchon de la pale en tournant dans le sens contraire des aiguilles d'une montre.
- Tester le ventilateur en faisant tourner la pale à la main. S'assurer qu'il n'y a pas contact avec l'écrou. La pale devrait tourner librement. Si ce n'est pas le cas, démonter la pale et recommencer les étapes de 3 à 5.
- Monter la grille avant sur la grille arrière en utilisant la bande de support de grille. Couvrir à la

fois avant et la grille arrière, sécurisée avec la vis cruciforme sur la bande.

- Utiliser 2 vis à tête hexagonale pour monter le support dans la position désirée. Pousser fermement le ventilateur monté sur le support de montage.

FONCTIONNEMENT

- Brancher la prise du ventilateur dans une prise murale.
- Tirer sur le cordon de droite pour ajuster la vitesse du ventilateur.
- Pour faire osciller le ventilateur, tirer sur le cordon de gauche.

NETTOYAGE DES PALES

- Toujours bien débrancher le ventilateur avant de le nettoyer. Soulever les clips sur l'anneau des grilles et dégager la grille de devant.
- Utiliser un tissu doux, humidifié et légèrement savonneux pour nettoyer grille et ventilateur. NE PAS utiliser de produits abrasifs.
- NE PAS immerger le ventilateur dans l'eau et éviter absolument toute eau dans la partie moteur.
- NE PAS utiliser d'essence et de diluant à peinture ou d'autres produits chimiques pour nettoyer le ventilateur.

NOTICE D'ENTRETIEN A L'INTENTION DE L'UTILISATEUR

Ce ventilateur est pourvu d'une prise à fusible, prévue pour supprimer l'alimentation d'électricité du ventilateur en cas de problème électrique. Prière de lire les informations qui suivent afin d'utiliser votre ventilateur correctement et remplacer le fusible de la prise, si nécessaire.

IMPORTANT: Risque d'incendie. Remplacer le fusible uniquement par un fusible de 2.5 A, 125 volts.

- Prendre la fiche et la retirer de la prise ou tout autre dispositif d'alimentation électrique. Ne pas débrancher en tirant sur le cordon.

- Au cas où votre ventilateur ne marche plus et qu'il y ait une chance que le fusible soit grillé, otter tout d'abord le container du fusible de recharge attaché au cordon électrique. Otter le fusible de recharge de son container en plastique, et sortir le fusible de recharge.
- Accès au fusible grillé en ouvrant le dispositif de verrouillage sur le coté de la prise. Glisser le dispositif de verrouillage vers l'extérieur jusqu'à ce que le fusible soit complètement visible.
- Otter le fusible grillé et le remplacer par le fusible de recharge. Refermer correctement le dispositif de verrouillage à sa place.
- Si le fusible de recharge grille, il peut y avoir eu un court-circuit. Se débarrasser de l'appareil ou l'amener à un réparateur agréé par le fabricant pour tout examen ou réparation.

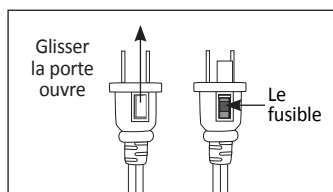

DÉTAIL D'ASSEMBLAGE

 Pour nettoyer le ventilateur, débranchez le avant d'enlever la garde.

- | | |
|-------------------------|--------------------------|
| 1. Garde avant | 7. Interrupteur à cordon |
| 2. Pale de ventilateur | 8. Cordon d'oscillation |
| 3. Garde arrière | 9. Bouton d'interrupteur |
| 4. Couverture de moteur | 10. Écrou de plastique |
| 5. Base | 11. Capuchon de pale |
| 6. Cordon électrique | 12. Soutien des bandes |

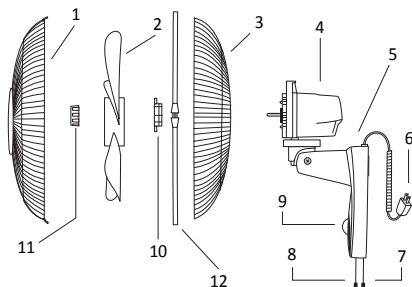

WARRANTY



LIMITED WARRANTY

Hydrofarm warrants the **ACF16** to be free from defects in materials and workmanship. The warranty term is for one year beginning on the date of purchase. Misuse, abuse, or failure to follow instructions is not covered under this warranty. Hydrofarm will, at our discretion, repair or replace the **ACF16** covered under this warranty if it is returned to the original place of purchase. To request warranty service, please return the **ACF16**, with original sales receipt and original packaging, to your place of purchase. The purchase date is based on your original sales receipt.

GARANTÍA LIMITADA

Hydrofarm garantiza el **ACF16** de estar libre de defectos en materiales y mano de obra. El plazo de garantía es de uno año a partir de la fecha de compra. El mal uso, abuso o incumplimiento de las instrucciones no están cubiertos por esta garantía. Hydrofarm será a nuestra discreción, reparará o reemplazará, el **ACF16** cubierto bajo esta garantía si se devuelve al lugar original de compra. Para solicitar el servicio de garantía, por favor devuelva el **ACF16**, con el recibo de compra original y el embalaje original, a su lugar de compra. La fecha de compra se basa en su recibo de compra original.

GARANTIE LIMITÉE

Hydrofarm justifie l'**ACF16** pour être exempts de défauts de matériaux et de fabrication. La durée de la garantie est de un an au à compter de la date d'achat. Une utilisation abusive, ou de l'échec de suivre les instructions ne sont pas couverts par cette garantie. Hydrofarm sera, à notre discrétion, réparer ou remplacer le **ACF16** couvert par cette garantie si elle est retournée à l'endroit d'achat originale. Pour obtenir le service de garantie, s'il vous plaît retourner le **ACF16**, avec facture et emballage d'origine, à votre lieu d'achat. La date d'achat est basé sur votre facture originale.

BEGRENZTE GARANTIE

Hydrofarm gewährleistet die **ACF16** frei von Fehlern in Material und Verarbeitung sind. Die Gewährleistungsfrist beträgt ein Jahr ab dem Kaufdatum. Missbrauch ist Missbrauch oder Nichtbefolgung von Anweisungen von dieser Garantie nicht abgedeckt. Hydrofarm wird nach unserer Wahl reparieren oder ersetzen das **ACF16** im Rahmen dieser Garantie gedeckt, wenn sie auf den ursprünglichen Händler zurückgegeben wird. Um Garantieleistungen zu beantragen, senden Sie die **ACF16**, mit Original-Kaufbeleg und Originalverpackung, um Ihre Verkaufsstelle. Das Kaufdatum ist auf dem Original-Kaufbeleg basiert.