

---

INSTRUCTION MANUAL

---



STANDING  
PLANT LAMP

---

FLF27DF

---



## ASSEMBLY INSTRUCTIONS

1. Connect the two ends of the Power Cord (between the Base and Shaft) using the lock connectors.
2. Carefully tuck excess Power Cord into the Shaft.  
**WARNING:** Do not cut or shorten the power cord.
3. Insert the Gooseneck and the Shaft into the Base.
4. Check direction of the lamp and the hole on the Base, then use a Phillips Head Screwdriver (not included) to tighten the screw into the hole.

**CAUTION: BE CAREFUL NOT TO PINCH ANY PART OF THE CORD BETWEEN METAL PIECES.**

## BULB INSTALLATION

1. Unplug lamp from power source
2. Firmly hold base (B) and push bulb (C) into the socket (A).
3. Be sure bulb is firmly seated in the socket (see below) and snapped into the metal bulb clip (D).

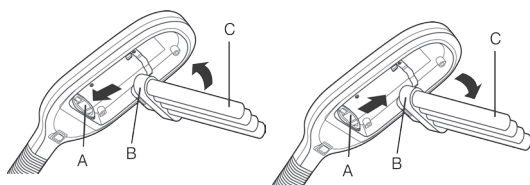

## BULB REMOVAL

1. Unplug lamp from power source.
2. Firmly hold base (B) and pull bulb (C) from the socket (A) in an outward motion.

**CAUTION: ALWAYS UNPLUG LAMP BEFORE PERFORMING BULB REPLACEMENT OR INSTALLATION**

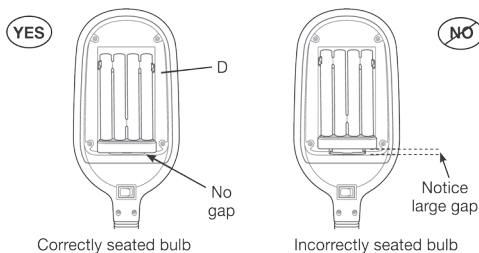

Correctly seated bulb

Incorrectly seated bulb

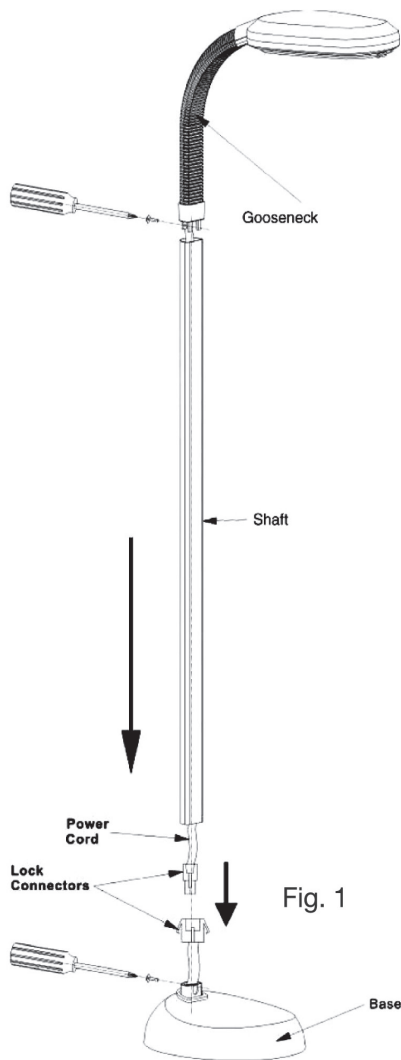

Fig. 1

## INSTRUCCIONES DE MONTAJE

1. Conecte los dos extremos del cable eléctrico (entre la Base y el Eje) utilizando los conectores.
2. Introduzca con cuidado el cable eléctrico sobrante en el eje. **ADVERTENCIA:** no corte ni reduzca el tamaño del cable eléctrico.
3. Introduzca el tubo de cuello de cisne y el eje en la base.
4. Compruebe la dirección de la lámpara y el orificio de la base y, a continuación, utilice un destornillador de estrella (no incluido) para apretar el tornillo en el orificio.

**ATENCIÓN: TENGA CUIDADO DE NO ENGANCHAR NINGUNA PARTE DEL CABLE ENTRE LAS PIEZAS DE METAL.**

## Instrucciones para cambiar bombillas

### COLOCACIÓN

1. Desenchufe la lámpara de la fuente de alimentación.
2. Sujete con firmeza la base (B) e introduzca la bombilla (C) en el portalámparas (A).
3. Asegúrese de que la bombilla está bien sujeta en el portalámparas (véase a continuación) y encajada en el clip metálico para la bombilla (D).

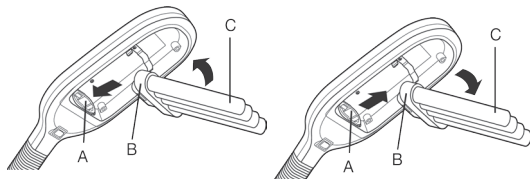

### EXTRACCIÓN

1. Desenchufe la lámpara de la fuente de alimentación.
2. Sujete firmemente la base (B) y tire de la bombilla (C) del portalámparas (A) hacia fuera.

**ATENCIÓN: DESENCHUFE SIEMPRE LA LÁMPARA ANTES DE CAMBIAR O COLOCAR LA BOMBILLA**

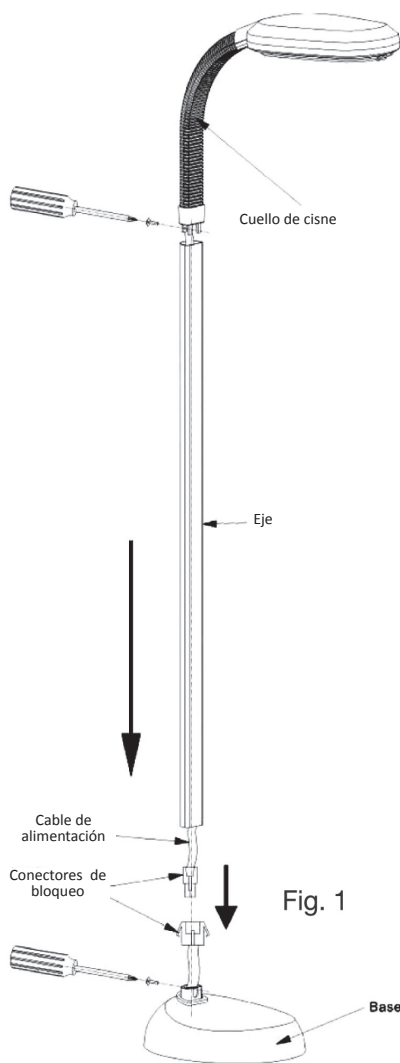
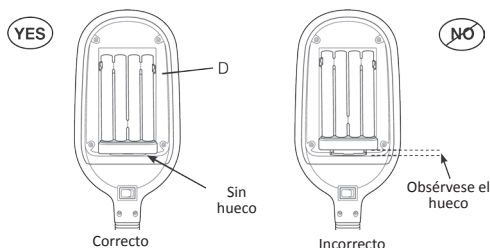

Fig. 1

## NOTICE DE MONTAG

1. Brancher les deux extrémités du câble électrique (entre la Base et l'Axe) à l'aide des connecteurs.
2. Introduire soigneusement le câble électrique restant dans l'axe. **AVERTISSEMENT** : ne pas couper ni réduire la taille du câble électrique.
3. Introduire le tuyau en col de cygne et l'axe sur la base.
4. Vérifier la direction de la lampe et l'orifice de la base et ensuite, utiliser un tournevis cruciforme (non fourni) pour serrer le vis dans l'orifice.

**ATTENTION : FAIRE ATTENTION À NE PAS COINCER LE CÂBLE ENTRE LES PIÈCES MÉTALLIQUES.**

### Notice pour changer les ampoules. INSTALLATION

1. Débrancher la lampe de la source d'alimentation.
2. Fixer fermement la base (B) et introduire l'ampoule (C) dans le porte-lampe (A).
3. S'assurer que l'ampoule est bien fixée sur le porte-lampes (voir ci-dessous) et bien emboîtée dans le clip métallique pour l'ampoule (D).

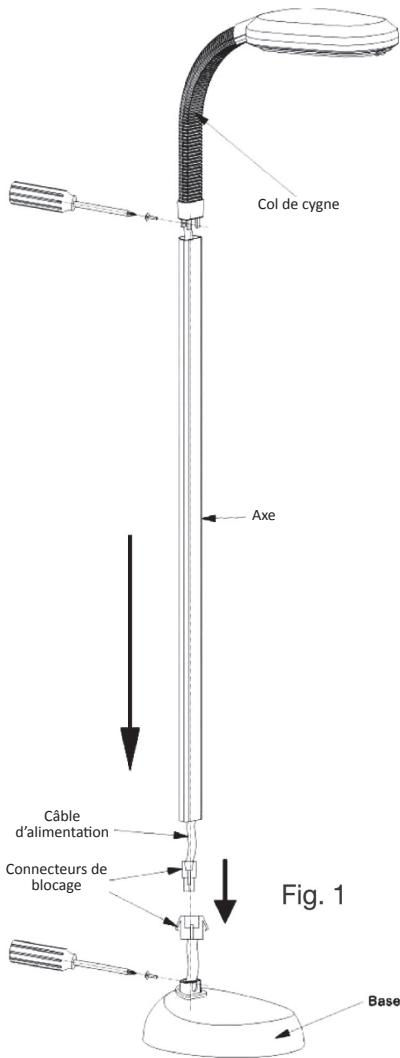
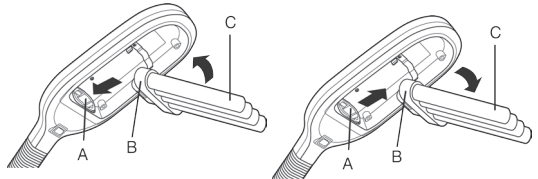

Fig. 1



## EXTRACTION

1. Débrancher la lampe de la source d'alimentation.
2. Tenir fermement la base (B) et tirer sur l'ampoule (C) du porte-lampe (A) vers l'extérieur.

**ATTENTION : TOUJOURS DÉBRANCHER LA LAMPE AVANT DE CHANGER OU PLACER L'AMPOULE**

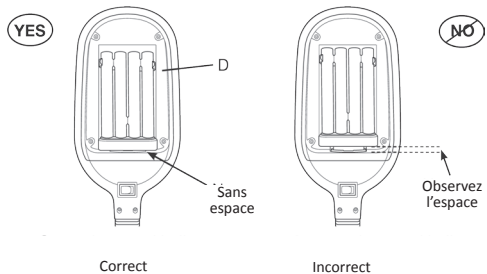

Correct

Incorrect

## MONTAGEANLEITUNG

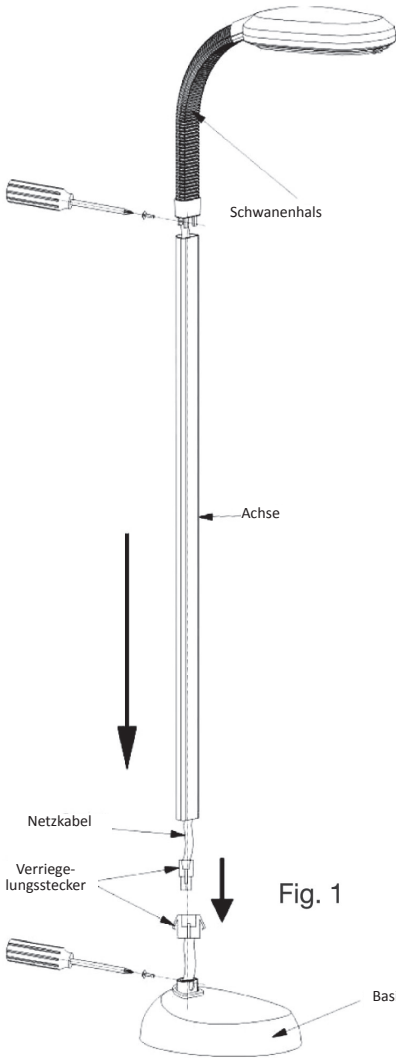

Fig. 1

1. Verbinden Sie die beiden Enden des elektrischen Kabels (zwischen der Basis und der Achse) durch Verwendung der Stecker.
2. Führen Sie das überschüssige elektrische Kabel vorsichtig in die Achse ein. **HINWEIS:** Sie dürfen die Länge des elektrischen Kabels weder beschneiden noch reduzieren.
3. Führen Sie das Schwanenhalsrohr und die Achse in die Basis ein.
4. Überprüfen Sie die Richtung der Lampe und die Öffnung der Basis und benutzen Sie anschließend einen Kreuzschlitzschraubendreher (nicht inbegriffen), um die Schraube in der Öffnung festzuziehen.

**ACHTUNG: SEIEN SIE VORSICHTIG, DASS SICH KEIN TEIL DES KABELS ZWISCHEN DEN METALLTEILEN FESTHAKT.**

## Anweisungen zum Birnenwechsel:

### EINSETZEN

1. Ziehen Sie den Stecker der Lampe aus dem Netzteil.
2. Halten Sie die Basis (B) fest und setzen Sie die Birne (C) in die Fassung (A) ein.
3. Stellen Sie sicher, dass die Birne fest in der Fassung sitzt (siehe nachstehend) und im Metallclip für die Birne (D) eingerastet ist.

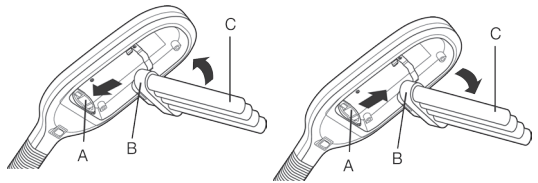

### HERAUSNEHMEN

1. Ziehen Sie den Stecker der Lampe aus dem Netzteil.
2. Halten Sie die Basis (B) fest und ziehen Sie die Birne (C) aus der Fassung (A) nach außen.

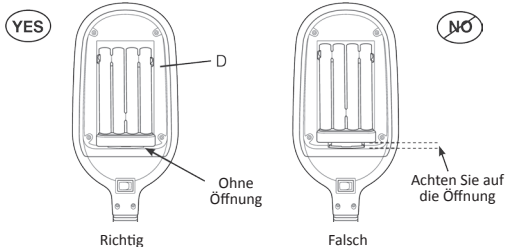

**ACHTUNG: ZIEHEN SIE VOR DEM WECHSELN ODER EINSETZEN DER BIRNE IMMER DEN STECKER DER LAMPE HERAUS**



# STANDING PLANT LAMP

---

FLF27DF

---



FLF27DF.Instr.indd 08.2013